

INVENTAR DE COORDONATE					
Sistem de proiectie : Stereografic 1970					
Pct.	N(m) - X	E(m) - Y	Pct.	N(m) - X	E(m) - Y
1	638974.107	335724.763	6	639245.306	335814.754
2	638970.809	335747.085	7	639245.847	335800.058
3	638969.237	335757.730	8	639245.966	335796.827
4	638967.467	335769.709	9	639244.995	335789.041
5	638967.061	335772.176	10	639242.093	335765.771

Suprafata masurata = 13288mp (290mp/nr.cad.55731si
12998mp/nr.cad.55732)

UNITATEA MILITARA
nr.cad.52816

PUZ: INTRODUCERE IN INTRAVILANUL LOCALITATII SIMLEU SILVANIEI IN SCOPUL AMENAJARE ZONA DE AGREMENT SI ACTIVITATI SPORTIVE
U03/1 SUGESTII DE MOBILARE URBANISTICA

LEGENDA :

LIMITE :

- LIMITA INTRAVILAN CONFORM P.U.G.
- LIMITA INTRAVILAN PROPUIS PRIN P.U.Z.
- LIMITA ZONEI STUDIATE
- LIMITA DE PROPRIETATE
- ALINIAMENT OBLIGATORIU DE LA LIMITA DE PROPRIETATE 15 M

ZONIFICARE FUNCTIONALA :

- TC** Zona agrement si activitati sportive - PROPUS
- SV** Zona spatii verzi - PROPUS
- TA** TEREN ARABIL IN EXTRAVILAN
- TA** TEREN ARABIL INTRAVILAN
- CC** CAI DE COMUNICATIE RUTIERA
- A** APE - RAUL CRASNA EXISTENT

PROPUNERI :

- RESTAURANT - Parter
- SPATII DE JOACA PT. COPII
- TEREN DE SPORT ACOPERIT
- VESTIARE - TEREN SPORT
- ALEI AUTO
- PARCARE AUTO
- SPATII VERZI AMENAJATE
- ↔ ACCES PIETONAL
- ↔ ACCES AUTO PE PROPRIETATE DIN DRUMUL AGRICOL
- BAZIN VIDANJABIL SUBTERAN

CAI DE CIRCULATIE :

- ① CIRCULATIE RUTIERA IN INCINTA PROPUSA -alee auto asfaltata, latime 7,0m
- ② CIRCULATIE RUTIERA IN INCINTA PROPUSA -alee auto asfaltata, latime 6,0m
- ↔ ACCES AUTO PE PROPRIETATE - latime zona acces 10,0m

ZONE DE PROTECTIE :

- ZONA DE SIGURATA FATA DE DRUM DN 1H, 22M DIN AXUL DRUMULUI
- CULUAR DE PROTECTIE Raul Crasna 15,0M

SUPRAFATA TEREN PROPUSA PT. INTRODUCEREA IN INTRAVILAN 12 998 MP - suprafata teren studiat 13 288mp

Zona agrement si activitati sportive - PROPUS

GRADUL DE OCUPARE AL TERENULUI	OBIECTIVE PROPUSE	
POT max. propus : procent de ocupare al terenului	Zona agrement si activitati sportive - TC	65,0%
CUT max. propus : coeficient de utilizare al terenului	Zona agrement si activitati sportive - TC	1,50

REGIM MAXIM DE INALTIME max. P, P +1E
Hmax. = 15,00m la streasina
- nivel PARTER INALT

Zona spatii verzi - PROPUS

SECTIUNEA ① PROPUS
strada cu dublu sens, scara 1:100
- latime carosabil 7,0m

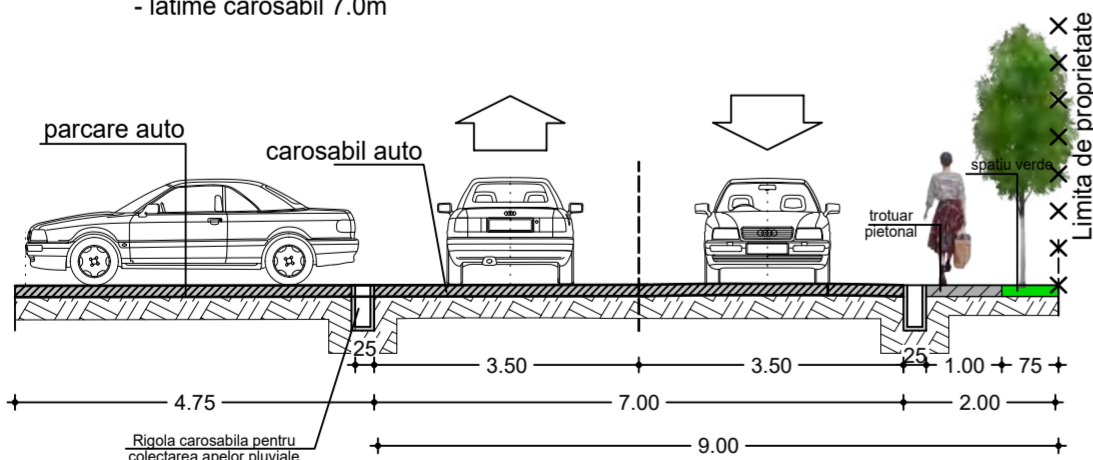

SECTIUNEA ② PROPUS
strada cu dublu sens, scara 1:100
- latime carosabil 6,0m

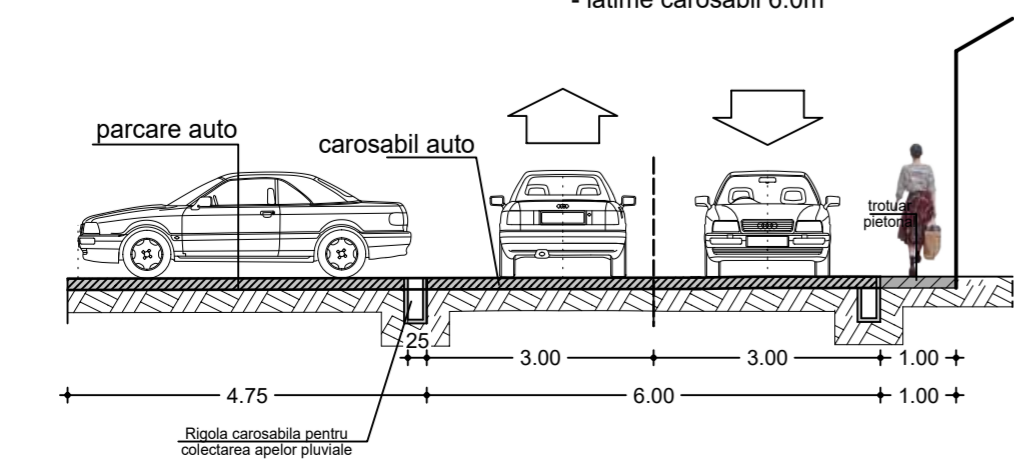

Verificator / expert	Nume	Semnatura	Cerinta	
				amplasament : extravilan si intravilan loc. Șimleu Silvaniei, jud. Sălaj
	M.A.B. STUDIO DE ARHITECTURA S.R.L. Zalau, str. Il. col. T.Moldoveanu nr.3, tel : 0760601964			beneficiar : SC COSTITIME SRL Șimleu Silvaniei, str.Nucului , nr. 2, Jud. Salaj
Calitatea	Nume	Semnatura	Scara : 1: 1000	Proiect nr. : 44/ 2023
Sef proiect	arh. Marcu Alina Bianca		Data : 01.2023	Faza : P.U.Z.
Proiectat urbanism	arh. Marcu Alina Bianca			Planșa nr. : U 03/1
Desenat	arh. Marcu Alina Bianca			